

Bedienungsanleitung

# Deichsel Fahrradträger Premium 2 XL

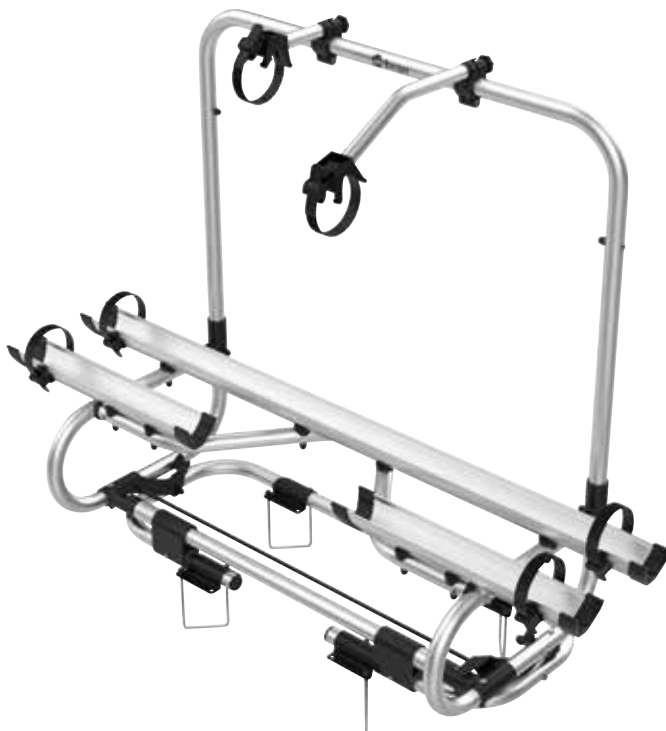

**GB** | User Manual: Drawbar Bike Carrier Premium 2 XL

**FR** | Manuel d'utilisation: Porte-vélos de timon Premium 2 XL

**IT** | Manuale di istruzioni: Portabici da timone Premium 2 XL

**NL** | Gebruiksaanwijzing: Deichsel fietsdrager Premium 2 XL

<b>DE</b>	Bedienungsanleitung .....	11
<b>GB</b>	User manual .....	12
<b>FR</b>	Manuel d'utilisation.....	13
<b>IT</b>	Manuale d'uso .....	14
<b>NL</b>	Gebruiksaanwijzing .....	15

## MONTAGEANLEITUNG





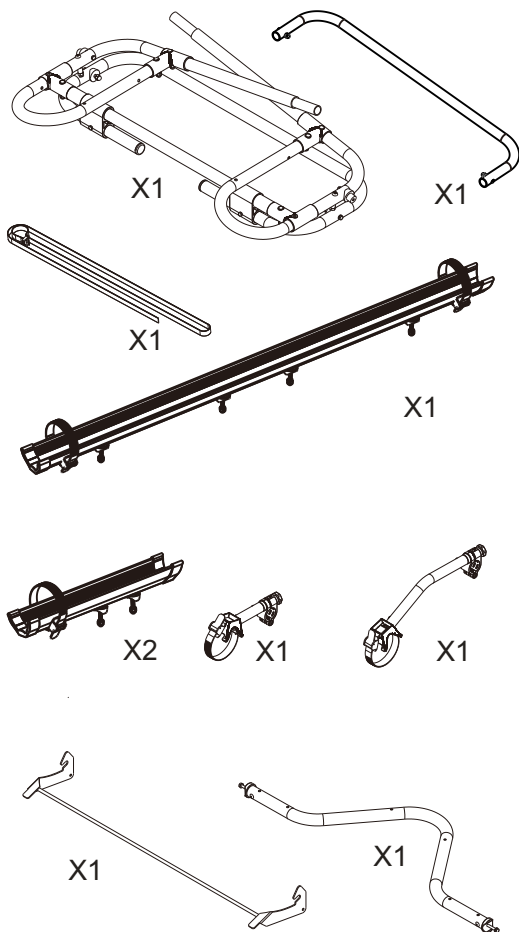

## Anweisungen

Gewicht Fahrradträger 9 kg

Maximale Beladung 50 kg

Maximale Anzahl Fahrräder 2



	X2
	X2
	X4
	X8
	X8
	X8

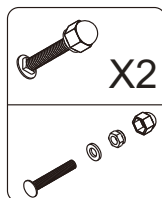

i

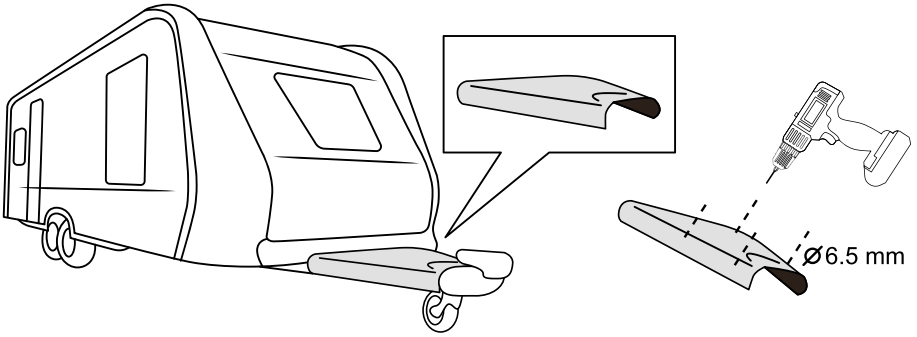

i

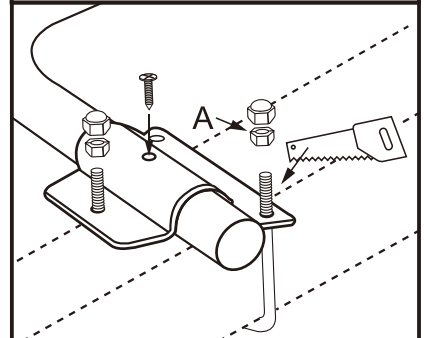
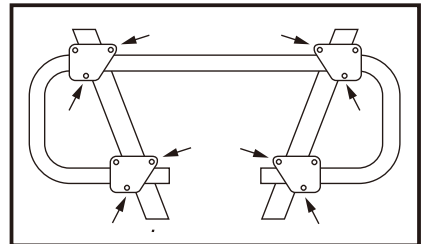
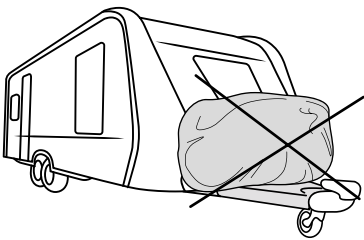
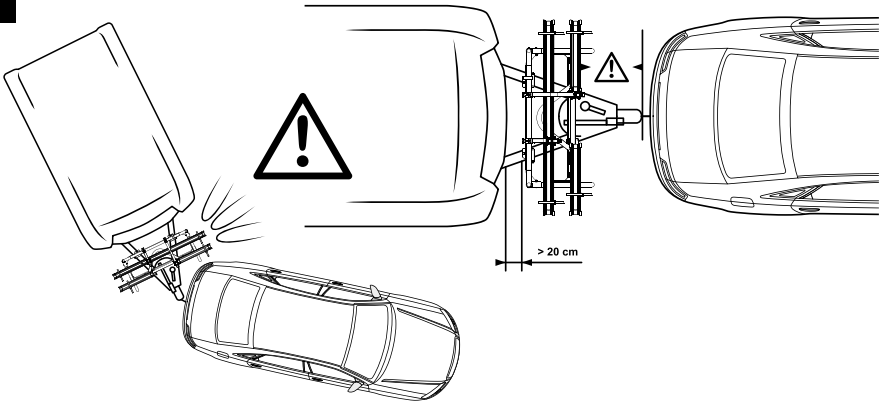

1

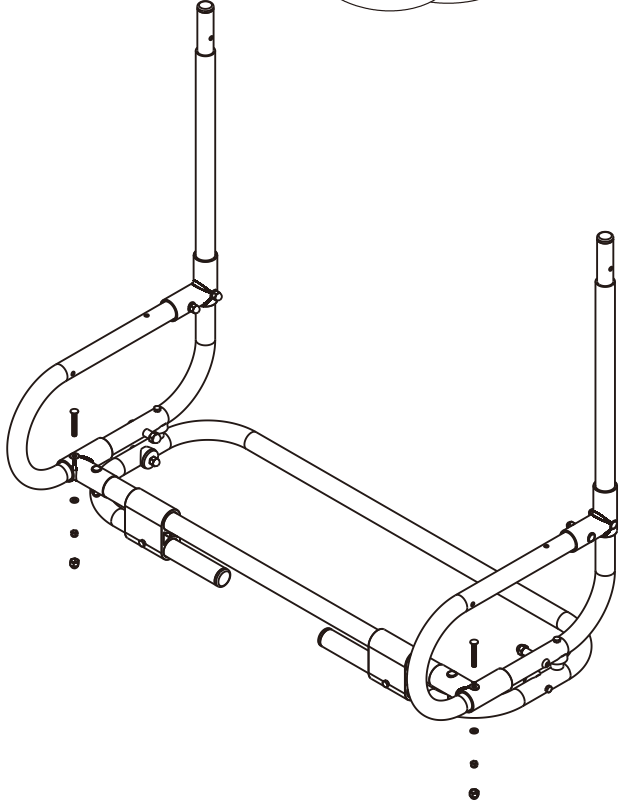
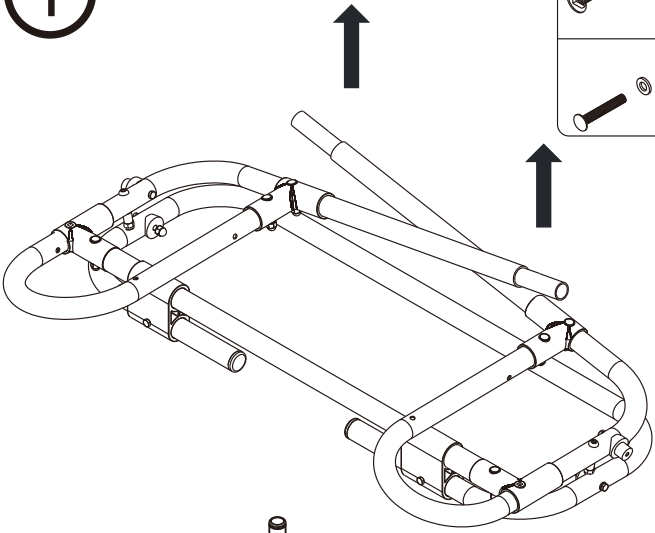
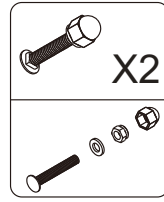

2

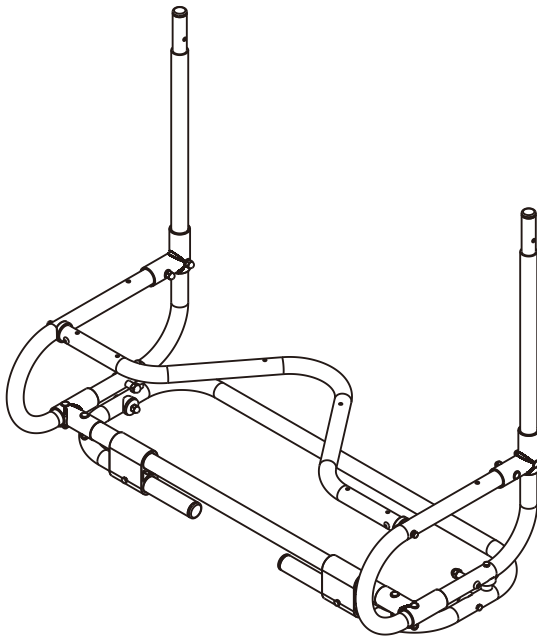
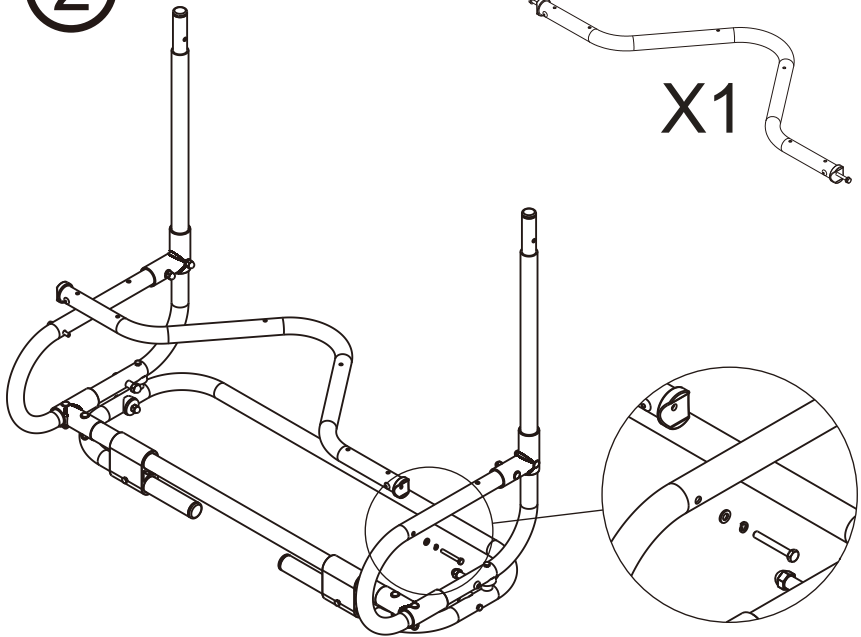
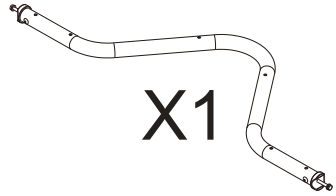

3

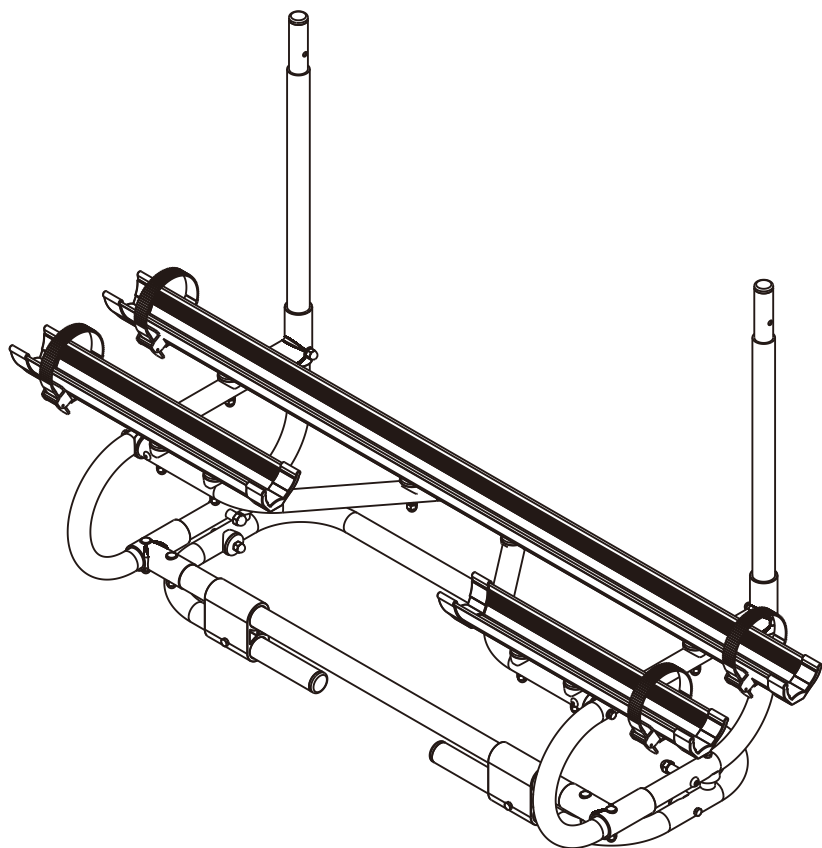
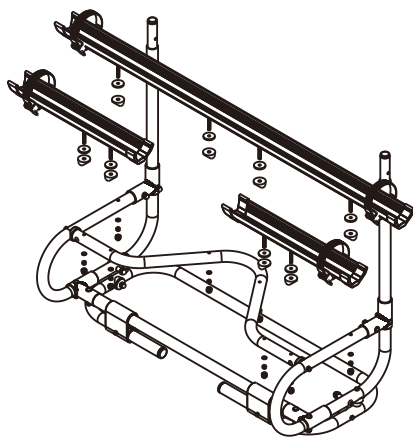
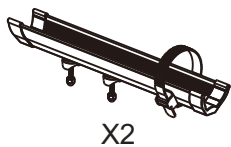
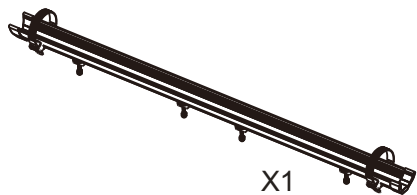

4

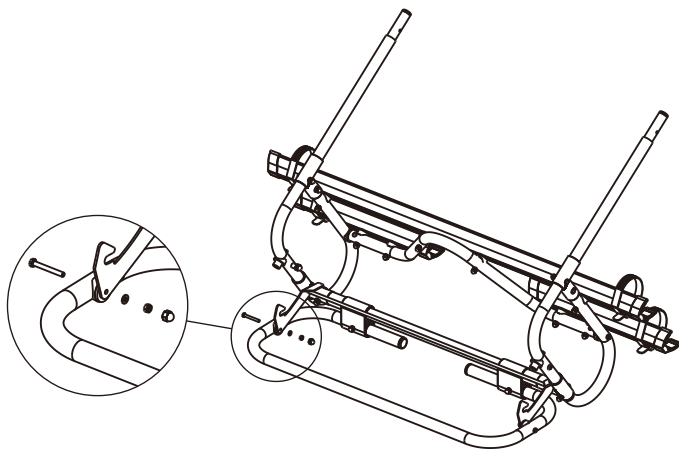
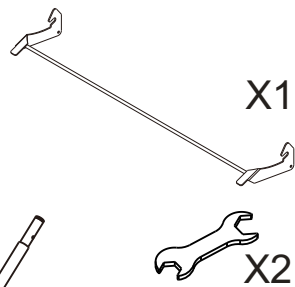

6

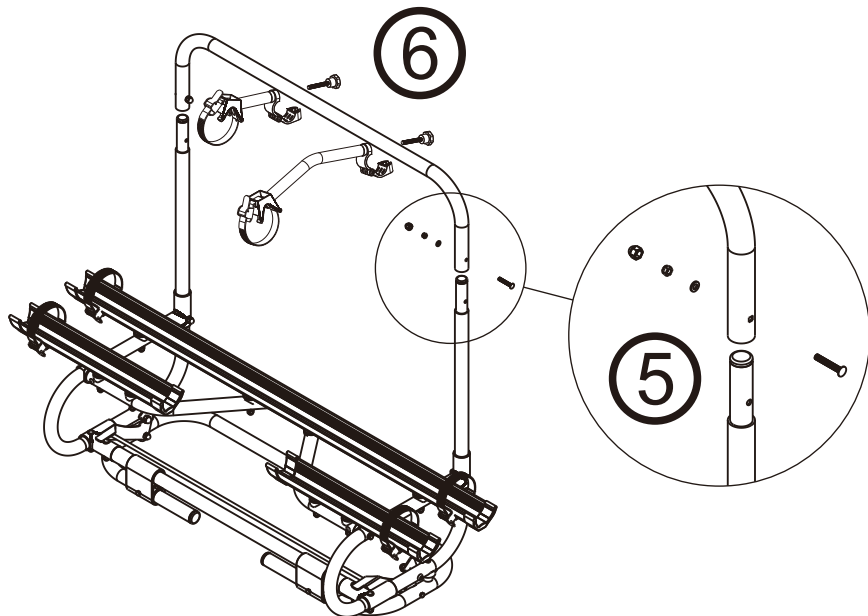

7

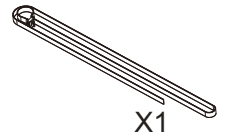
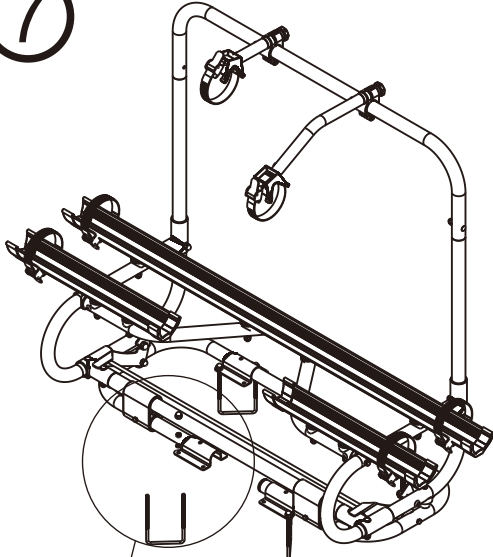

	X2
	X2
	X4
	X8
	X8
	X8

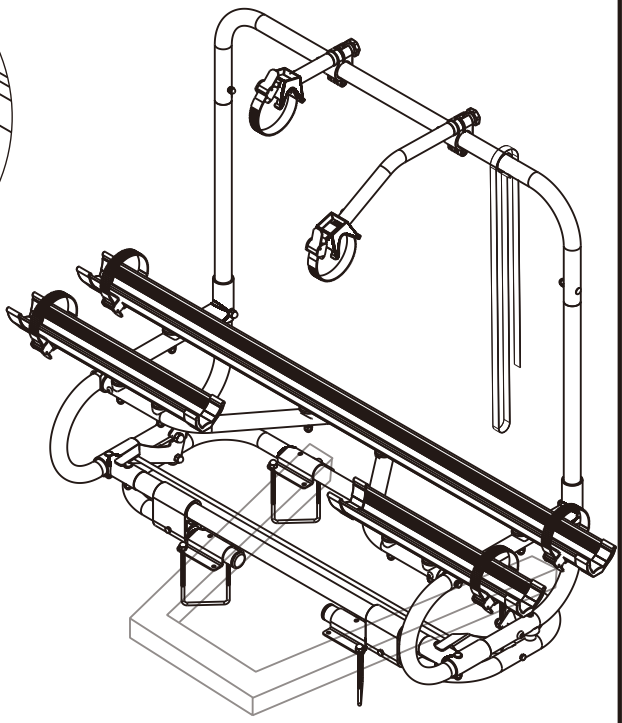
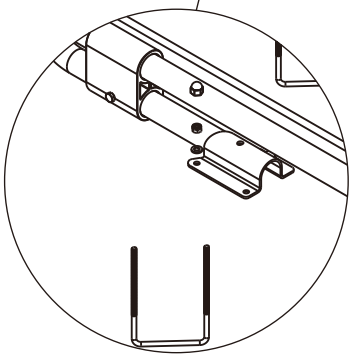

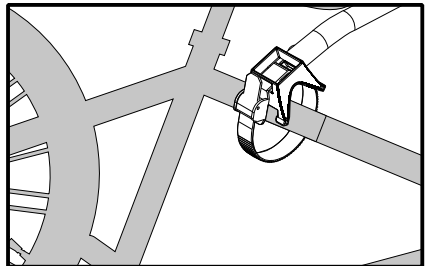
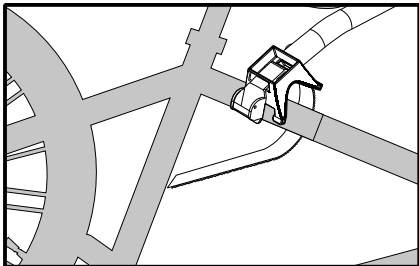
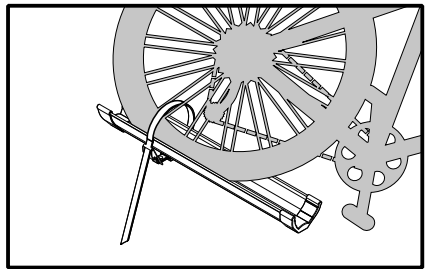
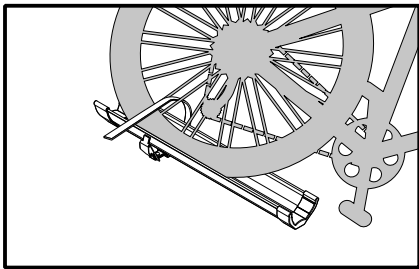
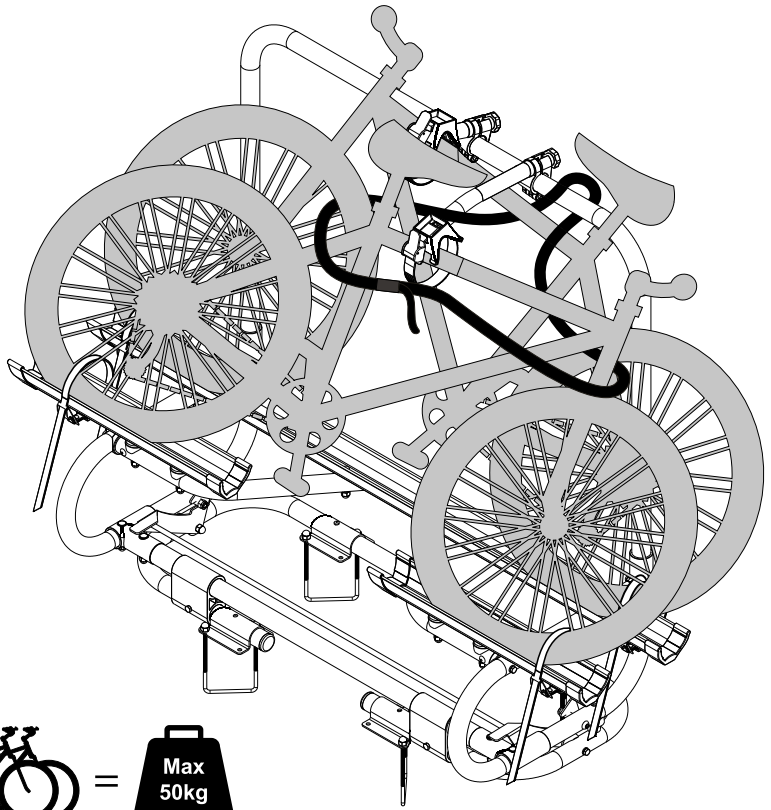

## Gebrauchsanleitung

**Wir danken Ihnen für den Kauf dieses Produkts. Der Fahrradträger muss entsprechend der Anleitung montiert und sicher befestigt werden. Dieser Träger ist für die Montage an der Vorderseite des Wohnwagens geeignet**

- Positionieren Sie immer zuerst das größte und/oder schwerste Fahrrad und dann das andere.
- Vor der Abfahrt sollten alle losen Teile von den Fahrrädern entfernt werden, wie z. B. Kindersitze, (Inhalt der) Körbe, Schlösser und Fahrradpumpen usw. Die Fahrräder sollten während des Transports keine losen Teile enthalten, die eine Gefahr für andere darstellen könnten.
- Befestigen Sie alle Fahrräder immer mit den mitgelieferten langen und kurzen Riemen am Fahrradträgerrahmen.
- Überprüfen Sie, ob Gurte und andere Verschlüsse sicher sind, und ziehen Sie sie gegebenenfalls nach. Achten Sie darauf, dass das Rohr in der Mitte gesichert ist.
- Verwenden Sie wegen des großen Winddrucks bei der Montage auf dem Rahmen keine Fahrradabdeckung.
- Ersetzen Sie beschädigte oder abgenutzte Teile sofort. Diese können separat erworben werden. Änderungen an diesem Produkt sind nicht zulässig.
- Das Fahrverhalten des Fahrzeugs kann sich durch den Einbau des Produkts insbesondere in Kurven und beim Bremsen verändern. Der Wendekreis hat sich ebenfalls vergrößert.

### Sicherheit im Verkehr

- Achtung! Das Fahrverhalten des Fahrzeugs kann sich durch die höhere Beladung ändern, insbesondere bei Kurvenfahrten und beim Bremsen, wenn das Produkt montiert ist.
- Die Geschwindigkeit sollte immer den Sicherheitsaspekten im Hinblick auf die Verkehrsbedingungen und die beförderte Last angepasst werden.
- Prüfen Sie nach einer kurzen Fahrt und danach in regelmäßigen Abständen, ob der Fahrradträger sicher montiert ist.
- Die Fahrräder selbst können die Gesamtbreite und -höhe des Wohnwagens vergrößern. Beim Manövrieren in alle Richtungen besondere Vorsicht walten lassen. Vorsicht bei unebenen Straßen, plötzlichem Gefälle, beim Rückwärtsfahren oder Einfahren in Fähren usw.
- Der Träger ist für den Transport von Standard-Fahrradrahmen ausgelegt. Halten Sie sich an das maximale Ladegewicht von 50 kg.
- Der Fahrzeugführer ist allein dafür verantwortlich, dass sich das Produkt in einwandfreiem Zustand befindet und dass Träger und Ladung sicher befestigt sind.



### Wartung

Reinigen Sie den Fahrradträger regelmäßig mit warmem Wasser oder Autoshampoo, insbesondere bei/nach der Benutzung an der Küste (Salzwasser) oder in Zeiten, in denen Streusalz verwendet wird (Winter). Bewahren Sie die Anleitung sicher im Auto und für den späteren Gebrauch auf.

## Manual

**Thank you for purchasing this product. The bike carrier must be fitted and securely fastened in accordance with the instructions. This carrier is suitable for mounting at the front of the caravan**

- Always position the largest and/or heaviest bike first and then the other.
- Before setting off, all loose parts should be removed from the bikes, such as B. Child seats, (contents of) baskets, locks and bicycle pumps, etc. During transportation, the bicycles should not contain any loose parts that could pose a danger to others.
- Always attach all bikes to the bike carrier frame using the long and short straps supplied.
- Check that straps and other fasteners are secure and tighten them if necessary. Make sure that the pipe is secured in the middle.
- Do not use a bicycle cover due to the high wind pressure when mounting on the frame.
- Replace damaged or worn parts immediately. These can be purchased separately. Modifications to this product are not permitted.
- The handling of the vehicle may change due to the installation of the product, particularly when cornering and braking. The turning circle has also increased.

### Safety in traffic

- Attention! The handling of the vehicle may change due to the higher load, especially when cornering and braking when the product is fitted.
- The speed should always be adapted to the safety aspects with regard to the traffic conditions and the load being transported.
- After a short journey and then at regular intervals, check that the bike carrier is securely mounted.
- The bikes themselves can increase the overall width and height of the caravan. Take particular care when maneuvering in all directions. Take care on uneven roads, sudden inclines, when reversing or entering ferries, etc.
- The carrier is designed for transporting standard bicycle frames. Observe the maximum load weight of 50 kg.
- The driver of the vehicle is solely responsible for ensuring that the product is in perfect condition and that the carrier and load are securely fastened.



### Maintenance

Clean the bike carrier regularly with warm water or car shampoo, especially during/after use on the coast (salt water) or during periods when road salt is used (winter). Keep the instructions safe in the car and for later use.

## Mode d'emploi

**Nous vous remercions d'avoir acheté ce produit. Le porte-vélos doit être monté et fixé solidement conformément aux instructions. Ce porte-vélos est adapté pour le montage à l'avant de la caravane**

- Positionnez toujours le vélo le plus grand et/ou le plus lourd en premier, puis l'autre.
- Avant le départ, toutes les pièces détachées des vélos doivent être enlevées, comme par exemple les sièges pour enfants, (le contenu des) paniers, les cadenas et les pompes à vélo, etc. Pendant le transport, les vélos ne doivent pas contenir de pièces détachées susceptibles de présenter un danger pour autrui.
- Fixez toujours tous les vélos au cadre du porte-vélos à l'aide des sangles longues et courtes fournies.
- Vérifiez que les sangles et autres fermetures sont bien fixées et resserrez-les si nécessaire. Veillez à ce que le tube soit sécurisé au milieu.
- N'utilisez pas de housse de vélo en raison de la forte pression du vent lors du montage sur le cadre.
- Remplacez immédiatement les pièces endommagées ou usées. Ceux-ci peuvent être achetés séparément. Aucune modification de ce produit n'est autorisée.
- L'installation du produit peut modifier la tenue de route du véhicule, notamment dans les virages et lors du freinage. Le rayon de braquage a également augmenté.

### Sécurité routière

- Attention ! Lorsque le produit est monté, l'augmentation de la charge peut modifier la tenue de route du véhicule, en particulier dans les virages et au freinage.
- La vitesse doit toujours être adaptée aux aspects de sécurité liés aux conditions de circulation et à la charge transportée.
- Après un court trajet, puis à intervalles réguliers, vérifiez que le porte-vélos est bien fixé.
- Les vélos eux-mêmes peuvent augmenter la largeur et la hauteur totales de la caravane. Soyez particulièrement prudent lors des manœuvres dans toutes les directions. Soyez prudent sur les routes accidentées, sur les pentes soudaines, lorsque vous faites marche arrière ou lorsque vous entrez dans un ferry, etc.
- Le porte-vélos est conçu pour transporter des cadres de vélos standard. Respectez le poids de chargement maximal de 50 kg.
- Le conducteur du véhicule est seul responsable du bon état du produit et de la bonne fixation du porte-vélos et du chargement.



### Maintenance

Nettoyez régulièrement le porte-vélos à l'eau chaude ou au shampoing pour voiture, en particulier lors/après une utilisation en bord de mer (eau salée) ou pendant les périodes d'utilisation de sel de déneigement (hiver). Conservez les instructions en lieu sûr dans la voiture et pour une utilisation ultérieure.

## Istruzioni per l'uso

**Grazie per aver acquistato questo prodotto. Il portabiciclette deve essere montato e fissato saldamente secondo le istruzioni. Questo portabici è adatto per essere montato sulla parte anteriore della caravan.**

- Posizionare sempre prima la bicicletta più grande e/o più pesante e poi l'altra.
- Prima di partire, tutte le parti sciolte devono essere rimosse dalla bicicletta, ad esempio: seggiolini per bambini, (contenuto dei) cestini, serrature, pompe per biciclette, ecc. Durante il trasporto, le biciclette non devono contenere parti sciolte che possano costituire un pericolo per gli altri.
- Fissare sempre tutte le biciclette al telaio del portabiciclette utilizzando le cinghie lunghe e corte in dotazione.
- Controllare che le cinghie e gli altri elementi di fissaggio siano ben saldi e, se necessario, serarli. Assicurarsi che il tubo sia fissato al centro.
- Non utilizzare una copertura per biciclette a causa dell'elevata pressione del vento durante il trasporto.
- Sostituire immediatamente le parti danneggiate o usurate. Quest'ultime possono essere acquistate separatamente. Non sono consentite modifiche a questo prodotto.
- Il comportamento di guida del veicolo può cambiare a causa dell'installazione del prodotto, in particolare in curva e in frenata. Anche il raggio di sterzata aumenta.

### Sicurezza nel traffico

- Avvertenze Il comportamento di guida del veicolo può cambiare a causa del maggiore carico, soprattutto in curva e in frenata quando il prodotto è montato.
- La velocità deve sempre essere adeguata agli aspetti di sicurezza in relazione alle condizioni di traffico e al carico trasportato.
- Controllare il portabici dopo un breve viaggio e poi a intervalli regolari.
- Le biciclette stesse possono aumentare la larghezza e l'altezza complessiva del caravan. Prestare particolare attenzione alle manovre in tutte le direzioni. Prestare attenzione su strade sconnesse, pendenze improvvise, quando si fa retromarcia o si entra in un traghetto, ecc.
- Il portabici è progettato per il trasporto di telai di biciclette standard. Rispettare il peso massimo del carico di 50 kg.
- Il conducente del veicolo è l'unico responsabile di garantire che il prodotto sia in perfette condizioni e che il trasportatore e il carico siano fissati saldamente.



### Manutenzione

Pulire regolarmente il portabici con acqua calda o detergente per auto, soprattutto in caso di utilizzo/dopo l'utilizzo sulla costa (acqua salata) o nei periodi in cui si usa il sale sulle strade (inverno). Conservate le istruzioni al sicuro in auto e per un uso successivo.

## Gebruiksaanwijzing

**Bedankt voor de aankoop van dit product. De fietsendrager moet worden gemonteerd en stevig worden vastgemaakt volgens de instructies. Deze drager is geschikt voor montage aan de voorkant van de caravan**

- Plaats altijd eerst de grootste en/of zwaarste fiets en dan de andere.
- Verwijder voor vertrek alle losse onderdelen van de fietsen, bijv. Kinderzitjes, (inhoud van) manden, sloten en fietspompen, etc. Tijdens het transport mogen de fietsen geen losse onderdelen bevatten die een gevaar kunnen vormen voor anderen.
- Zet alle fietsen altijd vast op het frame van de fietsendrager met de meegeleverde lange en korte riemen.
- Controleer of riemen en andere bevestigingen goed vastzitten en draai ze indien nodig vaster aan. Zorg ervoor dat de pijp in het midden vastzit.
- Gebruik geen fietshoes vanwege de hoge winddruk bij montage op het frame.
- Vervang beschadigde of versleten onderdelen onmiddellijk. Deze kunnen apart worden aangeschaft. Wijzigingen aan dit product zijn niet toegestaan.
- Het rijgedrag van het voertuig kan veranderen door de installatie van het product, vooral in bochten en bij het remmen. De draaicirkel is ook toegenomen.

### Veiligheid in het verkeer

- Letop! Het rijgedrag van het voertuig kan veranderen door de hogere belasting, vooral in bochten en bij het remmen wanneer het product is gemonteerd.
- De snelheid moet altijd worden aangepast aan de veiligheidsaspecten met betrekking tot de verkeersomstandigheden en de lading die wordt vervoerd.
- Controleer na een korte rit en daarna regelmatig of de fietsendrager goed vastzit.
- De fietsen zelf kunnen de totale breedte en hoogte van de caravan vergroten. Wees bijzonder voorzichtig bij het manoeuvreren in alle richtingen. Wees voorzichtig op oneffen wegen, plotselinge hellingen, bij het achteruitrijden of het inrijden op veerboten, enz.
- De drager is ontworpen voor het vervoeren van standaard fietsframes. Houd rekening met het maximale laadgewicht van 50 kg.
- De bestuurder van het voertuig is er als enige verantwoordelijk voor dat het product in perfecte staat is en dat de drager en de lading goed vastzitten.



### Onderhoud

Reinig de fietsendrager regelmatig met warm water of autoshampoo, vooral tijdens/na gebruik aan de kust (zout water) of op momenten dat er strooizout wordt gebruikt (winter). Bewaar de instructies veilig in de auto en voor later gebruik.

Fritz Berger GmbH • Fritz-Berger-Str. 1 • 92318 Neumarkt • Germany

**[service@fritz-berger.de](mailto:service@fritz-berger.de)**

**[service-client@berger-camping.fr](mailto:service-client@berger-camping.fr)**

**[servizio-client@berger-camping.it](mailto:servizio-client@berger-camping.it)**

**[klantenservice@berger-camping.nl](mailto:klantenservice@berger-camping.nl)**

**[www.fritz-berger.de](http://www.fritz-berger.de)**